



Barības dalītāji

**Verti-Mix 40/50/70**  
**Verti-Mix**  
**Verti-Mix-L**  
**Verti-Mix Double**  
**Verti-Mix Double K**  
**Verti-Mix Triple**



# Verti-Mix

## - Viena iekārta visiem pielietojumiem

### Jūgstienis

Garš jūgstienis nodrošina vienkāršu manevrēšanu. Vienkārša atskrūvēšana un pozīcijas maiņa, veicot pāreju no apakšējās uz augšējo sakabi un augstuma regulēšanu.

### Svaru sistēma

Dažādi modeļi nodrošina precīzu kontroli un barības izlādi atbilstoši jūsu vajadzībām.

### Papildu konteineru sienas pagarinājums

Divu izmēru papildu konteineru sienas pagarinājumi ar dažādiem augstumiem ļauj jūsu Verti-Mix pielāgot jūsu vajadzībām.

### Pielāgotas izlādes iespējas

Visdažādākās izlādes iespējas nodrošina individuālu pielāgošanos dažādiem apstākļiem.

### Kādēļ lietot barības dalītāju?

- Vienmērīgi sajaukta barība neļauj govīm izvēlēties atsevišķas sastāvdaļas.
  - Uzlabotas sastāvdaļas nodrošina augstāku izslaukumu.
  - Visi dzīvnieki no psiholoģiskā viedokļa būs optimāli pabaroti, un tādēļ būs mazāk slimos.
  - Saimniecības efektivitāti paaugstina veselīgs ganāmpulks.
- Laika ietaupījums un vienkāršāks darbs
- Barības devu kontrole izmantojot svaru sistēmu.
- Iespēja pievienot minerālpiedevas.



### IMS gliemežmaisītājs

Dažādas nažu iespējas un pozīcijas ļauj veikt individuālu pielāgošanu dažādām barības sastāvdaļu īpašībām un iegūt viendabīgus maisījumus un optimālu barības kvalitāti.



### Verti-Mix

Jūs novērtēsiet...

#### 1. Sajaukšanas kvalitāte

... jo tikai tās govīs, kuras saņems optimālu barošanu, būs veselīgas un nodrošinās augstu izslaukumu!

#### 2. Vienkārša vilkšana

... jo dīzeļdegvielas patēriņš būs mazāks!

#### 3. Efektivitāte / ātrums

... jo jūs ātri iegūsiet viendabīgu maisījumu!

#### 4. Fleksibilitāte

... jo mašīnām jāpielāgojas jūsu uzņēmumam!

#### 5. Drošums

..... jo jūsu govīs jābaro 365 dienas gadā.

**Esiet vieni no tiem, kas bauda mūsu vairāk nekā 30 gadus ilgo barības sajaukšanas tehnoloģijas pieredzi un kļūstiet par vienu no mūsu 20 000 klientiem!**

### Saturs

IMS gliemežmaisītājs	4-5
Pagariniet kalpošanas mūžu	6
Aprīkojuma iespējas	7
Verti-Mix 40/50/70	8-9
Verti-Mix Double K	10-11
Papildu konteineru sienas pagarinājumi	12-13
Verti-Mix	14
Verti-Mix-L	15
Verti-Mix Double	16
Verti-Mix Triple	17
Izlādes iespējas	18-21
Pakaiši	22-23
Svēršana un ekspluatācija	24-25
Tehniskie parametri	26-31

# IMS (intensīvas sajaušanas sistēma) gliemežmaisītājs -

## Universāla iespēja

### IMS gliemežmaisītājs

#### Izturīgs un universāli pielietojams

IMS gliemežmaisītājs ir aprīkots ar patentētu nažu sistēmu, tādēļ to var ideāli pielāgot jūsu specifiskajiem lietošanas apstākļiem. Izturīgs lenča pārvads ar minimālām apkopes prasībām nodrošina ilgu kalpošanas laiku vissarežģītākajos apstākļos.

**Strautmann Verti-Mix barības dalītāji** ievērojami palielina mūsdienīgu piena ražošanas fermu ražību. Ideālas ģeometrijas tvertne un IMS gliemežmaisītājs ar atjaunotu pakāpienveida formas dizainu, kas nodrošina:

- Zemas jaudas prasības
- Barības struktūras saglabāšana
- Viendabīga sajaušana
- Īss, energoefektīvs maisīšanas laiks

Izcila sajaušanas kvalitāte un pārbaudīta, vienkārša vilkšana jebkurā pielietojumā garantē absolūtu izmaksu efektivitāti.

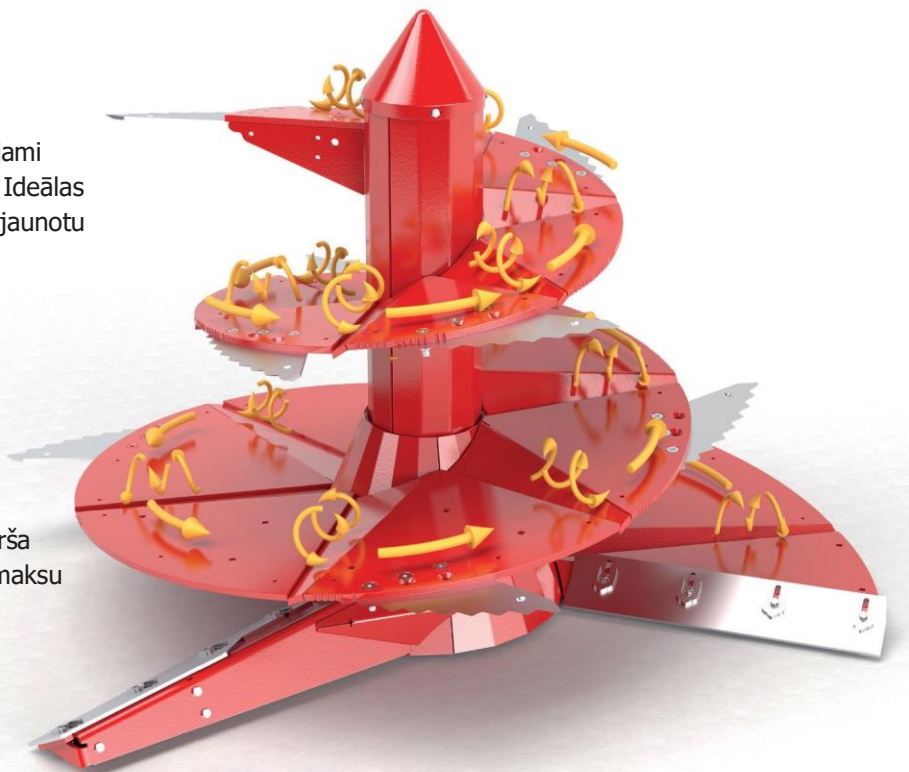

#### Regulējams priekšējā gliemežmaisītāja gals / skrāpis

Pie gliemežmaisītāja izvietotie regulējamie skrāpji no grīdas satver pat vissmalkākās sastāvdaļas un veic viendabīgu to sajaušanu.



#### Izturīga pāresumkārbā

IMS gliemežmaisītāja galvenā sastāvdaļa ir ļoti izturīgā pāresumkārbā. Stabilitāti un ilgu darbību bez apkopes nodrošina liela izmēra koniskie gultņi, dubultais blīvējums un ietilpīga smērvielas kamera.

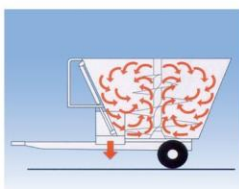

#### Efektīva sajaušana

Ideāla gliemežmaisītāja ģeometrija un atbilstošs attālums līdz konteineram rada pamatnosacījumus ātrai un viendabīgai sajaušanai.

**Speciālais iekārtas papildaprīkojums jums palīdz jūsu IMS gliemežmaisītāju vēl labāk pielāgot jūsu individuālajām vajadzībām:**

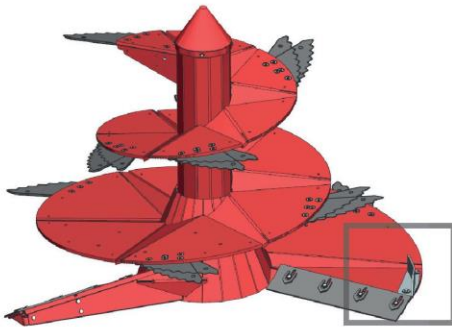

### Skrāpis

“Skrāpji” ir speciāli izstrādāti blīvai barībai - nodrošina papildu maisīšanu un uzlabo maisījuma sajaukšanos.



- Īsi standarta naži
- Papildaprīkojuma garie naži ir ideāli piemēroti salmu un ķīpās presētas skābbarības sagriešanai.

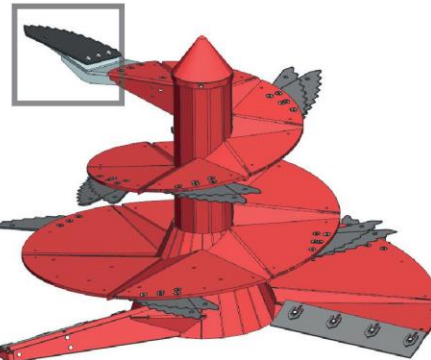

### Ķīpu nazis

**Ķīpu nazis** ir ideāli piemērots skābbarības rulonu sagriešanai.

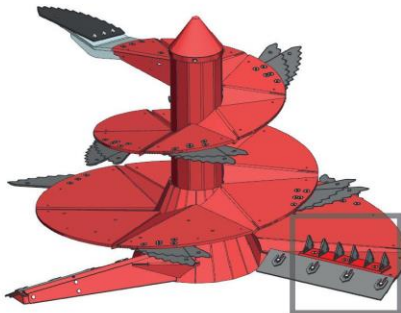

### Sakņu nazis

Pārtikas devām, kas satur, piemēram, bietes vai kartupeļus, kā papildaprīkojums ir pieejams dārzeņu nazis, kas nodrošina labāku sastāvdaļu sasmalcināšanu.

### Magnētu sistēma

Jebkura skābbarība vai jebkura iegādātā barība var saturēt metāliskus svešķermeņus, kas var apdraudēt jūsu piena lopus. **Strautmann magnētu sistēmu** (papildaprīkojums) uzstāda tieši uz gliemežmaisītāja. Tā jūsu mājlopus aizsargās pret iekšējiem savainojumiem un nodrošinās ganāmpulka veselību. Industriālie magnēti būs uzstādīti tādā veidā, ka tie nekavējoties nonāk saskarē ar sajaukto barību, tādēļ ļoti efektīvi izfiltrē metāla priekšmetus.



Mūsu magnētu lietošanas rezultāts pēc 14 dienām (laulību gredzens attēla apakšējā labajā stūrī novietots salīdzināšanai).

# Pagariniet kalpošanas mūžu - ietaupiet naudu!

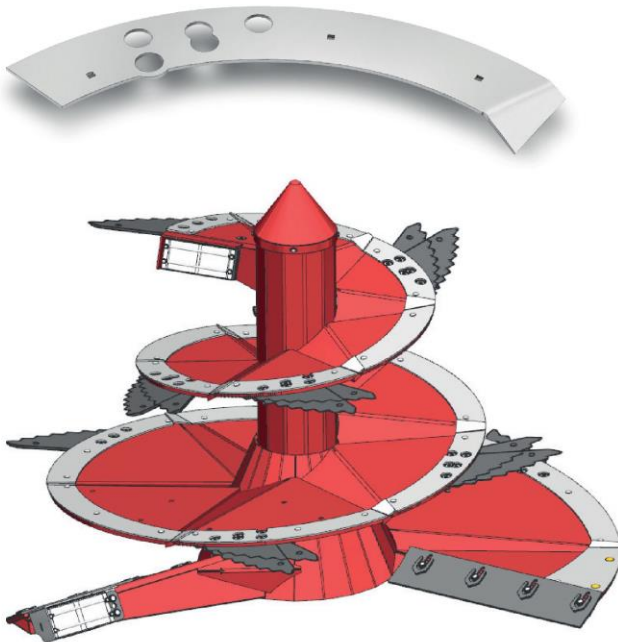

## Innodur

Papildaprīkojum "INNODUR" dilstošie elementi būtiski pagarina IMS gliemežmaisītāju kalpošanas mūžu.

- 5 mm biezi un 100 mm plati nerūsējošā tērauda elementi
- Pieskrūvēti pie gliemežmaisītāja
- Iespējams ātri un vienkārši uzstādīt.
- Nav nepieciešama darbietilpīga metināšana.

## Nerūsējošā tērauda pārklājums

Barība ar augstu kukurūzas saturu (>75% no kopējās barības masas) satur augstu agresīvas pienskābes koncentrāciju. Skābe bojā tvertnes materiālu un veicina rūsas veidošanos. Šos bojājumus efektīvi novērš tvertnes nerūsējošā tērauda pārklājums.

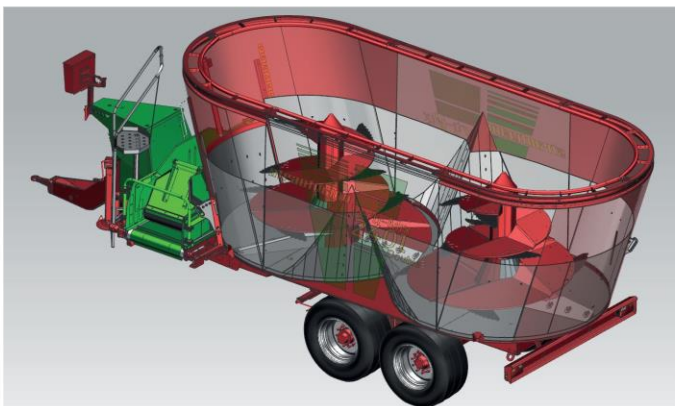

- Nerūsējošā tērauda elementi
- 1,5 mm biezi un 90 cm augsti sānu paneļu elementi
- 3 mm bieza apakšējā plāksne
- Pieejami arī 3 mm biezi sānu paneļu elementi

## Īpaši izturīga konstrukcija augstām prasībām

Gliemežmaisītāja ar atlikušo biezumu 5 mm nomaiņas iespējas:

### Standarta gliemežmaisītājs 15 mm

- 10 mm dilstošais materiāls

### Īpaši izturīgs gliemežmaisītājs 20 mm

- 15 mm dilstošais materiāls

→ par 50% garāks kalpošanas laiks = par 50% mazākas nodiluma izmaksas

# Individuālais papildaprīkojums



## Aizsargapvalks

starp gliemežmaisītāju un apakšējo reduktoru

- Izgatavots no izturīgas plastmasas.
- Ieteicams blīviem maisījumiem (blīva TMR barība) vai liela ūdens daudzuma pievienošanai.
- Uzticama aizsardzība pret barības nosēdumiem starp gliemežmaisītāju un pārnēsūmkārību.
  - Nepieļauj toksisku vielu veidošanos.



Jūgstieņa cilpa 40 mm



Atpakaļskata kamera un priekšējās gaismas



Atpakaļskata kameras monitors



Savienojums K80



Minerālu izlādes piltuve



Apgaismojums



Mehāniskais pretgriezējs



Hidrauliskais pretgriezējs



Hidrauliskie motori - atkarībā no pielietojuma jūs varat izvēlēties dažādus motorus ar dažādiem apgriezieniem.

# Verti-Mix 40/50/70

- vislabākā sajaukšana līdz 7 m<sup>3</sup>

Trīs mazākie piekabināmo barības dalītāju modeļi *Verti-Mix 40/50/70* garantē augstu barības kvalitāti un sajaukšanas precizitāti pat nelielam barības daudzumam. Ar sajaukšanas tilpumu līdz 7 m<sup>3</sup> vienu reizi dienā var pabarot līdz 50 slaucamām govīm.

Verti-Mix 40/50/70

### Svaru sistēma

precīzai visu barības sastāvdaļu dozēšanai

### IMG gliemežmaisītājs

viendabīgai barības sagatavošanai

**Papildu konteineru sienas pagarinājums** tilpuma palielināšanai

### Izlāde uz sāniem

Var uzstādīt kreisajā un/vai labajā pusē.







### Izlāde vienā pusē

- Izlāde kreisajā un/vai labajā pusē.
- Brīva un viendabīga barības josla
- Izlādes atveru ekscentriskā pozīcija nodrošina vienmērīgu un ātru barības izlādi.



### Kāpnes

- Atvieglo papildu sastāvdaļu, piemēram, minerālvietu pievienošanu.
- Cinkots pārklājums ilgam kalpošanas laikam
- Verti-Mix 50/70 modeļiem saliekams izpildījums



### Jūgstienis

- Pieejams ar augšējo vai apakšējo sakabi.
- Vienkārša augstuma regulēšana lūkām.

Tehniskie parametri	Verti-Mix 40	Verti-Mix 50	Verti-Mix 70
<b>Izmēri</b>			
Garums [m]	3,62	3,62	4,20
Platums ar izlādi vienā pusē [m]	1,79	1,79	2,06
Platums ar izlādi divās pusēs [m]	1,88	1,88	2,16
Augstums [m]	1,92 (2,07 ar 150 mm paaugstinājumu)	2,18 (2,33 ar 150 mm paaugstinājumu)	2,12 (2,37 ar 250 mm paaugstinājumu)
Tvertnes sienas biezums [mm]	6	6	6
Apakšējā plāksnes biezums [mm]	12	12	15
<b>Krāvnese</b>			
Krāvnese standarta komplektācijā [kg]	1600	1600	2300
<b>Maksimālā slodze</b>			
Tilpums bez paaugstinājuma [m <sup>3</sup> ]	4	5	6
Tilpums ar 150 mm paaugstinājumu [m <sup>3</sup> ]	4,5	5,5	-
Īetilpība ar 250 mm paaugstinājumu [m <sup>3</sup> ]	-	-	7

Tehnisko modifikāciju tiesības paturētas.

# Verti-Mix Double K

- zems ielādes augstums līdz 21 m<sup>3</sup>

Zema vertikālā brīvā vieta vai ierobežotas papildīšanas iespējas vairs nav problēma ar Verti-Mix Double K. Patentētās tvertnes konusveida forma ļauj riteņus novietot blakus tvertnei. Tādēļ tiek iegūts zems ielādes augstums pat ar vislielākā izmēra riteņiem un sajaukšanas tilpumu līdz 21 m<sup>3</sup>.

Verti-Mix Double K

**Svaru sistēma**  
precīzai visu barības  
sastāvdaļu dozēšanai

**2 IMS gliemežmaisītāji**  
viendabīgai barības sagatavošanai



**Patentēta tvertnes forma**  
konstrukcijas kompakstumam ar  
lielu sajaukšanas jaudu un  
lielām 22,5 collu riepām.

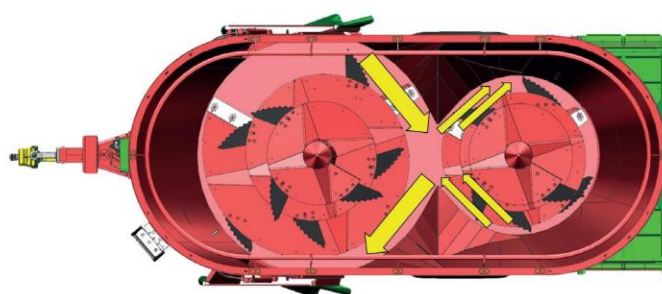

### Koniska tvertnes forma

- Patentēta, koniskas formas tvertne, kura aizmugures daļā ir aprīkota ar mazāku gliemežmaisītāju.
- Dažādo gliemežmaisītāju izmēru dēļ notiek intensīvāka barības sajaukšana.  
→ Daudz spēcīgāks sajaukšanas efekts.
- Daudz lielāka masas pārvietošanās starp priekšējo un aizmugures gliemežmaisītāju.  
→ Samazināts sajaukšanas laiks
- Ļauj riteņus novietot blakus tvertnei, neietekmējot transportlīdzekļa platumu.
- Lielākas riepas nodrošina izcilas pārvietošanās īpašības.



### Dažādas padves iespējas

Visdažādākās izlādes iespējas (izlāde sānos, konveijera lentes) ļauj mašīnu ideāli pielāgot ekspluatācijas apstākļiem.



	<b>Verti-Mix 1300 Double K ar 315/80 R 22,5 riepām</b>	<b>Verti-Mix 1500 Double K ar 315/80 R 22,5 riepām</b>	<b>Verti-Mix 1800 Double K ar 385/65 R 22,5 riepām</b>	<b>Verti-Mix 2100 Double K ar 385/65 R 22,5 riepām</b>
<b>Tehniskie parametri</b>				
<b>Izmēri</b>				
Garums [m]	5,80	5,87	6,28	6,36
Augstums [m]	2,36	2,58	2,61	2,86
Platums ar konveijeru [m]	2,16	2,16	2,42	2,42
Platums ar izlādi vienā pusē [m]	2,28	2,28	2,54	2,54
Platums ar izlādi divās pusēs [m]	2,38	2,38	2,64	2,64
Riteņu ārējais platums [m]	2,17	2,17	2,45	2,45
Garums ar aizmugures konveijeru [m]	5,97	5,97	6,41	6,41
Tvertnes klirens [m]	0,57	0,57	0,57	0,57
Jūgstieņa cilpas centra - ass viduslīnijas attālums [m]	3,96	3,96	4,27	4,27
<b>Kravnēsība</b>				
Standarta komplektācija [kg]	4900	5400	6200	6700
<b>Transportlīdzekļa bruto svars</b>				
Pieļaujamā slodze uz sakabes ierīci [kg]	1800	1800	2000	2000
Tehniski pieļaujama bruto svars pie 15 km/h, viena ass [kg]	13 800	13 800	16 000	16 000
Transportlīdzekļa bruto svars pie 25 km/h (StVZO), viena ass [kg]	11 800	11 800	12 000	12 000
<b>Nepieciešamā piedziņas jauda [kW/ZS]</b>				
bez pārnēsūmkārības [kW/HP]	51/70	64/84	72/99	79/108
ar pārnēsūmkārību [kW/HP]	36/50	39/54	44/61	48/66
<b>Maksimālā slodze</b>				
Izmantojamais sajaukšanas tilpums* [m <sup>3</sup> ]	13,0	15,0	18,0	21,0
<b>Ass</b>				
Šķērsbāze [mm]	1850	1850	2060	2060
<b>Tvertne</b>				
Tvertnes sienas biezums [mm]	8	8	8	8
Apakšējā plāksne [mm]	20	20	20	20
Tvertnes platuma iekšējais izmērs, ieskaitot pārplūdes apmali	4,28	4,42	4,83	4,99

\* Faktiskais sajaukšanas tilpums. No tilpuma atņemts gliemežmaisītāju tilpums.

Tehnisko modifikāciju tiesības paturētas.

# Verti-Mix

## - Barības dalītājs ar vienu gliemežmaisītāju līdz 16,5 m<sup>3</sup>

Verti-Mix ir Strautmann vertikālo barības dalītāju kompaktās klases modelis. Inovatīvā papildu bortu koncepcija ļauj augošiem uzņēmumiem šos barības dalītājus pielāgot savām aktuālajām vajadzībām. Ar IMS gliemežmaisītāja pakāpju konstrukciju un individuālām izlādes iespējām Verti-Mix ir universāla pielietojuma iekārta.

Verti-Mix



Tehnisko modifikāciju tiesības paturētas.

# Verti-Mix-L

## - Viendabīga sajaukšana - līdz 12,5 m<sup>3</sup>

Verti-Mix-L ar pārdomāti novietotu asi ir piemērots izmantošanai vietās, kur ir pieejams salīdzinoši zems vertikālais augstums. Atkarībā no riepām un uzstādītā aprīkojuma var iegūt ļoti zemu augstumu - 2,11 m.

**Dažādas ekspluatācijas iespējas** maksimālai fleksibilitātei

**IMG gliemežmaisītājs** viendabīgai barības sagatavošanai

**Uz aizmuguri novirzīta ass** nodrošina zemu ielādes augstumu un kopējo augstumu.



**Dažādas sānu izlādes iespējas** ideālai barības padevei

Verti-Mix - L



Tehnisko modifikāciju tiesības paturētas.

# Verti-Mix Double

## - Divkārša ietilpība līdz 31 m<sup>3</sup>

Verti-Mix Double sērijas barības dalītāji izceļas ar savu augsto sajaukšanas jaudu, vienlaikus saglabājot kompaktus izmērus. Inovatīvā papildu bortu koncepcija ļauj augošiem uzņēmumiem šos barības dalītājus pielāgot savām aktuālajām vajadzībām.

**Patentēta tilpuma palielināšanas koncepcija** ar 2 konteineru pagarināšanas iespējām

**2 IMS gliemežmaisītāji** viendabīgai barības sagatavošanai



**Pielāgojamas izlādes iespējas** vienmērīgai barības izlādei.

**Tandēma ass papildaprīkojums**



### Īpaša tvertne

- Pielāgotā tvertnes ģeometrija nodrošina ideālu vertikālu un horizontālu sajaukšanu.
  - Samazināts sajaukšanas laiks
- Standarta pārplūdes apmale papildu stabilitātei
  - Nepieļauj barības pārplūdi

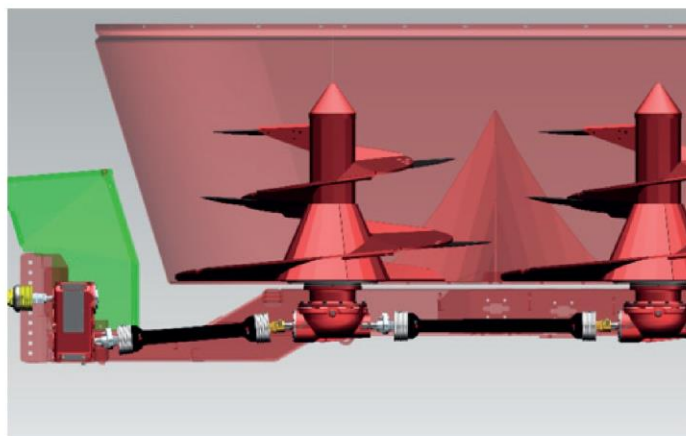

### Piedzīņa

- Otrā gliemežmaisītāja piedzīņa ar papildu T-veida koaksiālo pārnēsūmkārību.
- Pirms katra gliemežmaisītāja izvietots cirpes skrūves savienojums.
- Kā papildaprīkojums ir pieejams 2 ātrumu reduktors.

# Verti-Mix Triple

## - 3 gliemežmaisītāji ar maksimālo tilpumu līdz 45 m<sup>3</sup>

Verti-Mix Triple viendabīgā un efektīvā veidā sajauc lielus tilpumus. Strautmann tvertnes ģeometrija ļauj sajaukšanu veikt ar minimālu nepieciešamo jaudu un laiku. Ar vienu sajaukšanas reizi var pabarot līdz 270 govīm.

**Patentēta tilpuma palielināšanas koncepcija**  
ar 2 konteīnera pagarināšanas iespējām

**Speciāla tvertnes ģeometrija**  
ideālai vertikālai un horizontālai  
sajaukšanai

**Papildaprīkojumā**  
jaudas pārslēgšanas  
pārnēsūmkārba

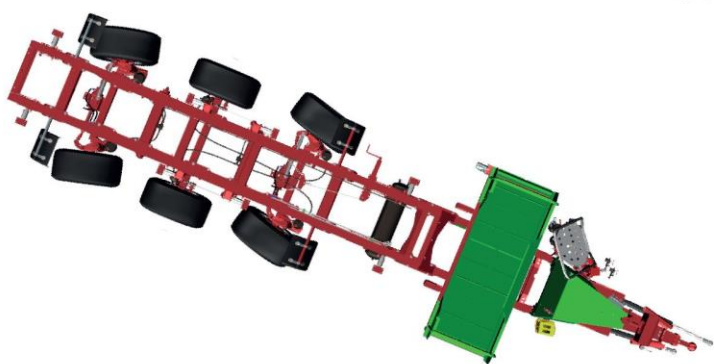

### Šasija

Verti-Mix 3451 Triple:

- Izturīga standarta tandēma ass
- Papildaprīkojumā:
  - Tandēma ass ar pasīvo stūrēšanu
  - Tandēma ass ar piespiedu stūrēšanas ass sistēmu
  - Trīskāršā ass ar pasīvo stūrēšanu
  - Trīskāršā ass ar piespiedu stūrēšanas ass sistēmu

Verti-Mix 4501 Triple

- Trīskāršā ass ar pasīvo stūrēšanu standarta aprīkojumā
- Papildaprīkojums:
  - Trīskāršā ass ar piespiedu stūrēšanas ass sistēmu

### Piespiedu stūrēšanas ass sistēma

- Mehāniskā-hidrauliskā piespiedu stūrēšanas ass sistēma
- Vienkārša, izturīga un droša ekspluatācijā
- Viegla manevrēšana nodrošina ērtu pārvietošanos atpakaļgaitā.
- Samazināts riepu nodilums

### Jaudas pārslēgšanas pārnēsūmkārba

- Papildaprīkojuma 2 līmeņu vai 3 līmeņu jaudas pārslēgšanas pārnēsūmkārba
- Salīdzinājumā ar mehānisko pārnēsūmkārbu nepieciešama mazāka jauda, jo iespējama pārnēsūmu pārslēgšana ar slodzi.
- Aprīkota ar standarta nepārtrauktas darbības eļļas dzesētāju.



Tehnisko modifikāciju tiesības paturētas.

# Jūs vēlaties paplašināt savu uzņēmējdarbību.

- Jūsu Verti-Mix pielāgosies jūsu augošajām vajadzībām.

Patentētā tvertnes augšējās malas konstrukcija Strautmann sajaukšanas tvertnei sniedz papildu izturību un stabilitāti. Tā kalpo kā pamatne dažādiem tvertnes papildu konteineru sienas pagarinājumiem, kas jums ļauj sajaukšanas tvertnes tilpumu pielāgot jūsu ekspluatācijas prasībām.

## Jūsu ieguvumi:

- Elastīgi pielāgojama tilpuma paplašināšana
- Augsta tvertnes stabilitāte, ko nodrošina speciāla augšējās malas konstrukcija.
- Visu sastāvdaļu konstrukcija nodrošina maksimālo iespējamo tvertnes ietilpību.

Verti-Mix



Pilna tvertnes tilpuma izmantošana. Atkarībā no uzņēmumā pieejamās telpas jūsu rīcībā ir dažādu izmēru papildu borti.



Iekšējā pārplūdes apmale optimālai tvertnes izmantošanai nelielas vertikālās brīvās vietas gadījumā.



Ja tiks pievienoti papildu borti, turpiniet izmantot pārplūdes apmali.





# Īstais Verti-Mix - jūsu vajadzībām...

Tvertnes  
platums  
2,16 m

Tvertnes  
augstums\*  
2,30 m



- 6-8 govju pabarošana uz vienu m<sup>3</sup>, ja barošanu veic vienu reizi dienā (atkarībā un sastāvdaļām un TS saturā).

2,28 m

2,61 m



- Tilpumu var regulēt ar tvertnes pagarinājumiem.
- Pamata mašīna / gliemežmaisītājs vienmēr ir paredzēts maksimālai jaudai.

2,42 m

2,76 m



- Norādītais tilpums atkarīgs no faktiskās sajaukšanas jaudas. Gliemežmaisītāju tilpums ir atņemts no kopējā tilpuma.

2,42 m

2,94 m



1,96 m

2,28 m



2,16 m

2,34 m



2,28 m

2,68 m



2,42 m

3,12 m



2,28 m

2,78 m



2,42 m

3,08 m



\*ar mazākā izmēra riepām

Tehnisko modifikāciju tiesības

# Izlādes iespējas

- pielāgotas jūsu uzņēmumam

Verti-Mix



Sānu izlādes asimetriskā pozīcija nodrošina vienmērīgu barības izdalīšanu.

- Irdena un viendabīga barības josla
- Optimāla izlādes pozīcija
- Nav jābrauc pa lopbarību.
- Nav barības uzkrājumu izlādes vietā.
- Barība neuzkrājas iekšpusē pie izlādes lūkas.

Izvēlieties kādu no daudzajām izlādes iespējām un izveidojiet savu specializēto barības dalītāju.

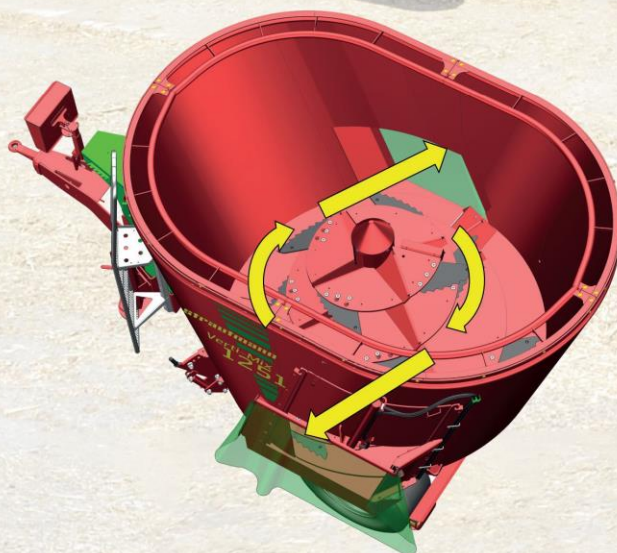



### Barību saudzējoša izlāde ar regulējamām sānu teknēm

Zem lūkām izvietotas regulējamas teknes, kas palīdz izmest barību.

Sānu tekni mehāniski darbina sānu aizvars

- ja aizvars ir aizvērts, pārvietojas neitrālajā stāvoklī - Barība tiek izdalīta barības joslā un nenokrīt uz braukšanai paredzētās joslas.
- nodrošina barības izlādi aiz braukšanas joslas - riteņi nepārvietojas pa izdalīto barību.



### Barības izlāde šaurās ejās

- Komfortablai barības izlādei šaurās ejās izmanto sānu lūkas aiz riteņiem.
- Barība irdenā veidā tiek izklaidēta vienā vai abās pusēs aiz riteņiem.\*



### Izlāde aizmugurē pa vidu\*

- Centrālā barības izlāde uz barošanas galda
- Ideāli piemērota sākotnējai maisījumu dozēšanai silosus iekārtās.

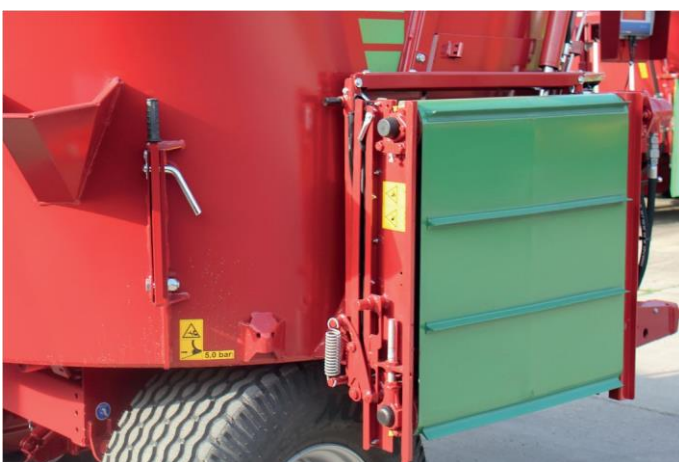

### Izlāde sānos ar papildu konveijeru\*

- Izlāde ar hidrauliski saliekamu papildu konveijeru
- Maināma augstuma izlādes konveijers ar manuālu vai elektronisku ātruma regulēšanu.
- Ļauj veikt barības izdali paaugstinātās barības silēs.

\*izņemot Verti-Mix 40/50/70

Tehnisko modifikāciju tiesības paturētas.

# Vienmērīga un irdena izlāde

## - Strautmann perpendikulārais konveijers

Vienkārša izlāde redzamības zonā. Strautmann perpendikulārais konveijers ir pārbaudīts vairākos tūkstošos saražotās tehnikas vienību. Atvērtā konstrukcija transportlīdzekļa vadītājam ļauj redzēt labo un kreiso pusi. Konveijera darbības ātrumu regulē ar hidrauliskajiem motoriem un ieregulē tādu izlādes platumu, kas precīzi atbilst barotavas galda platumam. Ātruma regulēšana papildaprīkojumā ir pieejama mehāniskā vai elektroniskā versijā. Perpendikulārā konveijera piedziņa ir aprīkota ar standarta hidraulisko motoru, tādēļ konveijers darbojas vienmērīgi, kā arī nepastāv darbības traucējumu risks.

Perpendikulārais konveijers ir tieši savienots ar tvertni. Tādēļ uz konveijera nesakrājas barības paliekas, un tiek veikta precīza barības izlāde.

Pārbaudītais šķērsstieņu rullis nodrošina augstu piedziņas rullja un neizslidošās transmisijas piedziņas spēku. Tas neļauj barībai uzkrāties uz rullja, kā arī palielina konveijera kalpošanas mūžu, jo tas darbojas daudz vienmērīgāk.

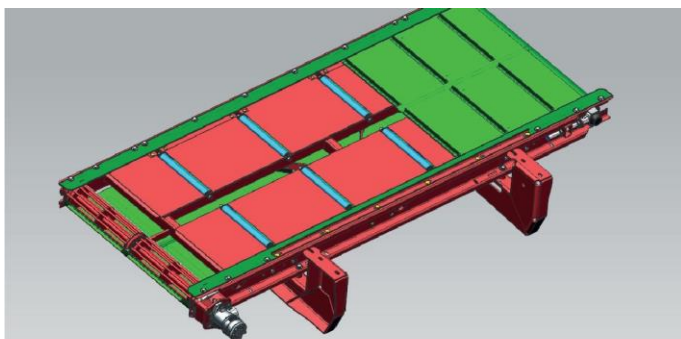

### Priekšējais perpendikulārais konveijers

- Tīra un viendabīga barības izlāde
- Optimāla barības izlādes redzamība no traktora kabīnes
- Maināma izlāde, ko veic papildaprīkojuma manuālu vai elektronisku ātruma regulēšanu.
- Papildaprīkojumā otrs hidrauliskais motors divpusējai piedziņai



### Aizmugurējais perpendikulārais konveijers

- Tīra un viendabīga barības izlāde
- Ideāla piemērotība izlādei šaurās ejās
- Papildaprīkojuma atpakaļskata kamera nodrošina optimālu aizmugures redzamību.
- Maināms padeves ātrums, kuru regulē manuāli vai elektroniski.



#### Priekšējais V-veida konveijers

- Konveijers ar izlādi uz sāniem (25 cm abās pusēs) un ar regulējamu augstumu (0-55 cm)
- Aprīkots ar 2 standarta hidrauliskajiem motoriem.
- Piemērots praktiski visiem mainīgajiem apstākļiem.
- Izlāde noteiktā attālumā no mašīnas vai paaugstinātās silēs.



#### Perpendikulārais konveijers ar hidrauliski saliekamu papildu konveijeru

- Tīra un viendabīga barības izlāde
- Ļauj veikt izlādi paaugstinātās silēs un barošanas galdiem.
- Neskatoties uz palielināto izlādes platumu, hidrauliskais šarnīra mehānisms nodrošina minimālus izmērus
- Maināms padeves ātrums, kuru regulē manuāli vai elektroniski.



# Duāla pielietojuma mašīna - Aizgaldu apkopšana ar jūsu Verti-Mix

Verti-Mix līdz Verti-Mix Triple



## Papildu priekšrocības, Verti-Mix lietojot kā pakaišu izkliedētāju

Augstas ražības slaucamai govij katru dienu nepieciešami 2 kg pakaišu, kas 100 govīm ir vairāk nekā 6 tonnas mēnesī. Ar šo papildaprīkojumu jūsu Verti-Mix barības dalītāju var izmantot arī šāda veida darbam.



### Ātras pakaišu izkļedes rullis

Jo tīrāks būs aizgalds, un, jo tajā būs mazāk mikrobu, jo veselīgāki būs dzīvnieki. Vispiemērotākie pakaišu materiāli ir salmi, kūdra, zāgskaidas un kaļķis. Pēc sajaukšanas tvertnē pakaišu materiāls ar rulli tiek izkļedēts aizgaldu priekšpusē zonā.

- ērta un uzticama darbība maksimālam dzīvnieku komfortam un tesmeņu veselībai. Ja rullis netiek lietots, to hidrauliski var vienkārši salocīt transportēšanas pozīcijā.



In transport position

\* tikai kombinācijā ar elektronisko vadību

Tehnisko modifikāciju tiesības paturētas.

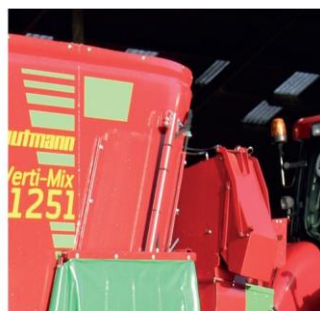

### Salmu pūtējs\*

- IMS gliemežmaisītājs viegli sagriež un sadala salmu ķīpu.
- Salmu pūtējs ar mehānisko piedziņu pakaišu masu izsviež joslā ar platumu līdz 20 m.
- Salmu pūtēja funkcijas ir elektrohidrauliski vadāmas
- Pūtēja atveres standarta novietojums ir pa labi no kustības virziena.
- Padves attālumu hidrauliski regulē ar izsviešanas lūku.

### Izlādes rullis

- Papildaprīkojuma izlādes rullis ar hidraulisku piedziņu.
- Izlādes ierīces novietojums ļauj pārtraukt darbību uzreiz pēc ruļļa izslēgšanas
- Īpaši ieteicams lietot mitrākiem pakaišu maisījumiem un barības izlādei paaugstinātās silēs.



Izlādes rullis

### Rotējošā torņa regulēšana

- Papildaprīkojumā rotējošā torņa regulēšana
- Izlādes pūtēju var hidrauliski pagriezt no izlādes labajā pusē no kustības virziena uz izlādi kreisajā pusē.



Tehnisko modifikāciju tiesības paturētas.

\*aprīkojums nav pieejams Verti-Mix 40/50/70, Verti-Mix-L, Verti-Mix Double K, Verti-Mix Triple  
(Salmu pūtējs ir pieejams tikai priekšējai izlādei.)

# Vadība un svēršana - Izdariet savu izvēli.

## Strautmann vadības iespējas

Strautmann ņem vērā arī individuālās klientu vajadzības attiecībā uz vadības ierīces veidu. Vadības iespēju izvēle ir atkarībā no lietotāja prasībām.



### 1. Tiešs savienojums ar traktoru

Priekšnosacījumi:

Viena dubultās darbības vadības ierīce katrai funkcijai

Ieteicams izvēlēties, ja:

... traktors tiek atvienots ļoti reti;

... barības dalītājs ir aprīkots tikai ar izlādi uz sāniem.



### 2. Vadība ar trosi

Priekšnosacījumi:

Viens brīvs hidroizvadu pāris uz traktora

Ieteicams izvēlēties, ja:

... lietojat vecākus traktorus, kuros nav pieejami pietiekoši daudz brīvu hidroizvadu.



### 3. Elektriskās vadības komplekts

Priekšnosacījumi:

Viens brīvs hidroizvadu pāris uz traktora

Ieteicams izvēlēties, ja:

... ļoti svarīgas ir ērtības un nepieciešama efektivitātes paaugstināšana;

... esošo hidroizvadu skaits nav pietiekams mašīnas funkcijām.





Strautmann barības dalītāji

### Svēršanas ierīces

Svēršanas ir ierīce ir integrēta barības dalītāja sastāvdaļa. Pilnu barības dalītāja sniegto izmaksu efektivitāti nodrošina tikai precīza atsevišķo sastāvdaļu daudzuma noteikšana.



**PTM AV 70**  
Radio tālvadības pults

#### 1. PTM HL 50 - programmējama svēršanas ierīce

PTM HL 50 ir Strautmann svēršanas ierīču sākuma modelis.

- 50 receptes
- ar 30 sastāvdaļām
- Novērtējums
- Skaņas / vizuāls signāls
- Ērtai svēršanas datora uzlādēšanai no transportlīdzekļa tiek nodrošināta saderība ar tālvadības pulti AV 70.

#### 2. PTM Advance Super USB - programmējama svēršanas ierīce ar papildu datu pārsūtīšanu

Pilna izlādes vadība, ieskaitot laika reģistrēšanu piena lopkopības fermu izmaksu optimizācijai.

- 150 receptes
- ar 30 sastāvdaļām
- Vairāku rindu displejs
- Multi-Link saderība - iespēja pievienot vairākas ierīces
- Papildaprīkojums: Mērījumu nolasīšana un pārvaldība ar iekļauto programmatūru
- Papildaprīkojums: Bezvadu komunikācija ar fermas datoru, izmantojot WLAN antenu.
- Ērtai svēršanas datora uzlādēšanai no transportlīdzekļa tiek nodrošināta saderība ar tālvadības pulti AV 70.

# Tehniskie parametri

Verti-Mix 951-L 7.5 / 8.5 / Verti-Mix 1251-L 10.0 / 11.0 / 12.5  
9.5 [m<sup>3</sup>] [m<sup>3</sup>]

Izmēri	9.5 [m <sup>3</sup> ]	[m <sup>3</sup> ]
Garums [m]	4,85	4,98
Platums ar izlādi vienā pusē [m]	2,26	2,38
Platums ar izlādi divās pusēs [m]	2,36	2,48
Riteņu ārējais platums [m]	1,90	1,90
Izlādes augstums [m]	0,54	0,54
Jūgstieņa cilpas centra - ass viduslīnijas attālums [m]	4,48	4,48
<b>Kravesība</b>		
Standarta komplektācija [kg]	3150 / 3200 / 3250	3700 / 3800 / 3900
<b>Transportlīdzekļa bruto svars</b>		
Pieļaujamā slodze uz sakabes ierīci [kg]	2500	2500
Tehniski pieļaujamais transportlīdzekļa bruto svars pie 15 km/h, viena ass [kg]	8700	8700
<b>Nepieciešamā piedziņas jauda ZS</b>		
bez pānesumkārbas 26 apgr./min.	35 / 39 / 42	50 / 53 / 56
ar pānesumkārbu 14,4/26 apgr./min.	25 / 28 / 30	35 / 38 / 41
bez pānesumkārbas 30 apgr./min.	44 / 47 / 51	67 / 70 / 73
ar pānesumkārbu 16,7 / 30 apgr./min.	32 / 34 / 37	47 / 50 / 53
<b>Nepieciešamā piedziņas jauda kW</b>		
bez pānesumkārbas 26 apgr./min.	26 / 29 / 31	37 / 39 / 41
ar pānesumkārbu 14,4 / 26 apgr./min.	18 / 21 / 22	26 / 28 / 30
bez pānesumkārbas 30 apgr./min.	32 / 35 / 38	49 / 51 / 54
ar pānesumkārbu 16,7 / 30 apgr./min.	24 / 25 / 27	35 / 37 / 39
<b>Ass</b>		
Šķērsbāze [mm]	1650	1650
<b>Maisīšanas konteiners</b>		
Konteinera sienas biezums [mm]	8	8
Pamata plāksnes biezums [mm]	18	20
Konteinera platuma iekšējais izmērs, ieskaitot pārplūdes apmali	2,63	2,93
<b>Transportlīdzekļa augstums ar vienu asi atkarībā no riepu izmēra</b>		
30 x 11,5 - 14,5 [m]	2,11 / 2,35 / 2,53	2,40 / 2,58 / 2,76
250-15 18 (18 PR) [m]	2,12 / 2,30 / 2,48	2,40 / 2,58 / 2,76
10,0/75-15,3 (18 PR) [m]	2,18 / 2,36 / 2,54	
400/60-15,5 (18 PR) [m]	2,17 / 2,35 / 2,53	2,46 / 2,64 / 2,82



Tehnisko modifikāciju tiesības paturētas.

**Verti-Mix 951 Verti-Mix 1251 Verti-Mix 1401 Verti-Mix 1651**  
**7.5 / 8.5 / 9.5 10.0 / 11.0 / 12.0 / 13.0 / 13.5 / 15.0 /**  
**[m³] 12.5 [m³] 14.0 [m³] 16.5 [m³]**

<b>Izmēri</b>				
Garums [m]	4,65	4,87	5,10	5,10
Platums ar konveijeru [m]	2,16	2,28	2,42	2,42
Platums ar izlādi vienā pusē [m]	2,26	2,38	2,52	2,52
Platums ar izlādi divās pusēs [m]	2,36	2,48	2,62	2,62
Riteņu ārējais platums [m]	1,78	2,04	2,23	2,23
Pagarinājumu augstums [m]	- / 0,18 / 0,36	- / 0,18 / 0,36	- / 0,18 / 0,36	- / 0,18 / 0,36
Garums ar priekšējo perpendikulāro konveijeru [m]	5,30	5,50	5,75	5,75
Garums ar aizmugurējo konveijeru [m]	4,90	5,04	5,17	5,17
Izlādes augstums ar perpendikulāro konveijeru [m]	0,75	0,87	0,74	0,74
Jūgstieņa cilpas centra - ass viduslīnijas attālums [m]	3,38	3,47	3,72	3,72
Jūgstieņa cilpas centra - priekšējā perpendikulārā konveijera vidus ass attālums [m]	4,10	4,19	4,29	4,29
<b>Kravesība</b>				
ar perpendikulāro konveijeru [kg]	3200 / 3250 / 3300	3800 / 3900 / 4000	4700 / 4800 / 4900	4900 / 5000 / 5100
<b>Transportlīdzekļa bruto svars</b>				
Pieļaujamā slodze uz sakabes ierīci [kg]	1000	1200	1400	1400
Tehniski pieļaujamais transportlīdzekļa bruto svars pie 15 km/h	7000	12000	12200	12200
Viena ass [kg]				
Transportlīdzekļa bruto svars pie 25 km/h (StVZO), viena ass [kg]	7000	9000	11400	11400
<b>Nepieciešamā piedziņas jauda ZS</b>				
bez pārnesumkārbas 23 apgr./min.	-	-	-	73 / 80 / 88
ar pārnesumkārbu 12,8 / 23 apgr./min.	-	-	-	45 / 49 / 54
bez pārnesumkārbas 26 apgr./min.	35 / 39 / 42	50 / 53 / 56	64 / 69 / 74	-
ar pārnesumkārbu 14,4 / 26 apgr./min.	25 / 28 / 30	35 / 38 / 41	40 / 43 / 46	-
bez pārnesumkārbas 30 apgr./min.	44 / 47 / 51	67 / 70 / 73	76 / 82 / 88	88 / 96 / 105
ar pārnesumkārbu 16,7 / 30 apgr./min.	32 / 34 / 37	47 / 50 / 53	54 / 58 / 62	62 / 69 / 73
<b>Nepieciešamā piedziņas jauda kW</b>				
bez pārnesumkārbas 23 apgr./min.	-	-	-	54 / 59 / 65
ar pārnesumkārbu 12,8 / 23 apgr./min.	-	-	-	33 / 36 / 40
bez pārnesumkārbas 26 apgr./min.	26 / 29 / 31	37 / 39 / 41	47 / 51 / 54	-
ar pārnesumkārbu 14,4 / 26 apgr./min.	18 / 21 / 22	26 / 28 / 30	29 / 32 / 34	-
bez pārnesumkārbas 30 apgr./min.	32 / 35 / 38	49 / 51 / 54	56 / 60 / 65	65 / 71 / 77
ar pārnesumkārbu 16,7 / 30 apgr./min.	24 / 25 / 27	35 / 37 / 39	40 / 43 / 46	46 / 51 / 54
<b>Ass</b>				
Šķērsbāze [mm]	1510	1630	1740	1740
<b>Konteiners</b>				
Konteinera sienas biezums [mm]	8	8	8	8
Pamata plāksnes biezums [mm]	18	20	20	20
Konteinera platuma iekšējais izmērs, ieskaitot pārplūdes apmali	2,63	2,93	3,27	3,27

## Barības dalītāji

	Verti-Mix 951	Verti-Mix 1251	Verti-Mix 1401	Verti-Mix 1651
	7.5 / 8.5 / 9.5	10.0 / 11.0 / 12.5 [m <sup>2</sup> ]	12.0 / 13.0 / 14.0 [m <sup>2</sup> ]	13.5 / 15.0 / 16.5 [m <sup>2</sup> ]
<b>Transportlīdzekļa augstums ar vienu asi atkarībā no riepu izmēra</b>				
30 x 11,5 - 14,5 [m]	2,30 / 2,48 / 2,66	2,59 / 2,77 / 2,95	-	-
250-15 18 (18 PR) [m]	2,32 / 2,50 / 2,68	2,61 / 2,79 / -	-	-
250-15 18 (18 PR) pieļaujamās slodzes samazinājums [kg]	-	8500	-	-
10,0/75-15,3 (18 PR) [m]	2,31 / 2,49 / 2,67	-	-	-
400/60-15,5 (14 PR) [m]	2,43 / 2,61 / 2,79	-	-	-
400/60-15,5 (18 PR) [m]	-	2,72 / 2,90 / 3,08	2,89 / 3,07 / 3,25	3,05 / - / -
400/60-15,5 (18 PR) pieļaujamās slodzes samazinājums [kg]	-	-	9660	9660
8,15-15 (14 PR) dubults, šķērsbāze 1500 mm [m]	-	2,58 / 2,76 / 2,94	2,76 / 2,94 / 3,12	2,94 / 3,12 / 3,30
215/75R17,5 (133) dubults [m]	-	-	2,80 / 2,98 / 3,16	2,97 / 3,15 / 3,33
435/50 R 19,5 [m]	-	2,80 / 2,98 / 3,16	2,97 / 3,15 / 3,33	3,14 / 3,32 / 3,50



Verti-Mix 1501 Double 12 / 13.5 / 15 [m <sup>3</sup> ]	Verti-Mix 1801 Double 14 / 16 / 18 [m <sup>3</sup> ]	Verti-Mix 2401 Double 19 / 21,5 / 24 [m <sup>3</sup> ]	Verti-Mix 3101 Double 25 / 28 / 31 [m <sup>3</sup> ]
--	--	--	--

<b>Izmēri</b>				
Garums [m]	6,34	6,71	7,06	7,44
Platums ar konveijeru [m]	1,96	2,16	2,28	2,42
Platums ar izlādi vienā pusē [m]	2,06	2,26	2,38	2,52
Platums ar izlādi divās pusēs [m]	2,16	2,36	2,48	2,62
Riteņu ārējais platums [m]	2,03	2,03	2,25	2,37
Pagarinājuma augstums [m]	- / 0,18 / 0,36	- / 0,18 / 0,36	- / 0,18 / 0,36	- / 0,18 / 0,36
Garums ar priekšējo perpendikulāro konveijeru [m]	7,01	7,40	7,76	8,13
Garums ar aizmugures konveijeru [m]	6,61	6,98	7,27	7,55
Izlādes augstums ar perpendikulāro konveijeru [m]	0,79	0,81	0,81	1,03
Jūgstieņa cilpas centra - ass viduslīnijas attālums [m]	4,37	4,55	4,55	4,70
Jūgstieņa cilpas centra - priekšējā perpendikulārā konveijera vidus ass attālums [m]	5,03	5,24	5,24	5,40
<b>Kravesība</b>				
ar izlādi divās pusēs [kg]	5300 / 5350 / 5400	5900 / 5950 / 6000	7100 / 7150 / 7200	9400 / 9500 / 9600
ar perpendikulāro konveijeru [kg]	5500 / 5550 / 5600	6100 / 6150 / 6200	7300 / 7350 / 7400	9600 / 9700 / 9800
<b>Transportlīdzekļa bruto svars</b>				
Pieļaujamā slodze uz sakabes ierīci [kg]	1800	1800	1800	2000
Pieļaujamā slodze uz sakabes ierīci, ja ass pārvietojas uz priekšu par 400 mm [kg]	400	-	-	-
Tehniski pieļaujamais transportlīdzekļa bruto svars pie 15 km/h, viena ass [kg]	11800	12600	12600	-
Tehniski pieļaujamais transportlīdzekļa bruto svars pie 15 km/h, tandēma ass [kg]	-	11 800 (šķērsbāze 1650 mm) / 17 800 (šķērsbāze 1720 mm)	17 800 (šķērsbāze 1720 mm) / 25 800 (šķērsbāze 1930 mm)	18 000 (šķērsbāze 1720 mm) / 26 000 (šķērsbāze 1930 mm)
Transportlīdzekļa bruto svars pie 25 km/h (StVZO), viena ass [kg]	11800	11800	11800	-
Transportlīdzekļa bruto svars pie 25 km/h (StVZO), tandēma ass [kg]	-	17 800 (šķērsbāze 1720 mm)	17800	18000
<b>Nepieciešamā piedziņas jauda ZS</b>				
ar pārnenumkārbu 12,8 / 23 apgr./min.	-	-	-	101 / 106 / 112
bez pārnenumkārbas 26 apgr./min.	84 / 92 / 102	90 / 99 / 109	130 / 139 / 146	-
ar pārnenumkārbu 14,4 / 26 apgr./min.	52 / 57 / 62	54 / 61 / 67	82 / 87 / 91	-
bez pārnenumkārbas 30 apgr./min.	99 / 109 / 120	114 / 124 / 133	142 / 155 / 166	-
ar pārnenumkārbu 16,7 / 30 apgr./min.	62 / 67 / 73	71 / 76 / 82	99 / 106 / 111	113 / 125 / 133
<b>Nepieciešamā piedziņas jauda kW</b>				
ar pārnenumkārbu 12,8 / 23 apgr./min.	-	-	-	75 / 78 / 83
bez pārnenumkārbas 26 apgr./min.	61 / 67 / 75	66 / 72 / 80	95 / 102 / 107	-
ar pārnenumkārbu 14,4 / 26 apgr./min.	38 / 42 / 45	39 / 44 / 49	60 / 64 / 67	-
bez pārnenumkārbas 30 apgr./min.	72 / 80 / 88	83 / 91 / 97	104 / 114 / 122	-
ar pārnenumkārbu 16,7 / 30 apgr./min.	45 / 49 / 53	52 / 55 / 60	72 / 78 / 81	83 / 91 / 97

## Barības dalītāji

Verti-Mix 1501 Double 12 / 13,5 / 15 [m <sup>3</sup> ]	Verti-Mix 1801 Double 14 / 16 / 18 [m <sup>3</sup> ]	Verti-Mix 2401 Double 19 / 21,5 / 24 [m <sup>3</sup> ]	Verti-Mix 3101 Double 25 / 28 / 31 [m <sup>3</sup> ]
--	--	--	--

Ass				
Šķērsbāze [mm]	1520	1520 / 1650 / 1720	1 720 / 1 930	1 720 / 1 930
Konteiners				
Konteinera sienas biezums [mm]	8	8	8	8
Pamata plāksnes biezums [mm]	18	20	20	20
Konteinera platuma iekšējais izmērs, ieskaitot pārplūdes apmali	4,40	4,77	5,19	5,67
Transportlīdzekļa augstums ar vienu asi atkarībā no riepu izmēra				
400/60-15,5 (18 PR) [m]	2,44 / 2,62 / 2,80	-	-	-
400/60-15,5 (18 PR) šķērsbāze 1500 mm, centrālā ass pozīcija [m]	2,38 / 2,56 / 2,74			
8,15-15 (14 PR) dubults, šķērsbāze 1500 mm [m]	2,29 / 2,47 / 2,65	2,34 / 2,52 / 2,70		
8,15-15 (14 PR) dubults, šķērsbāze 1500 mm, centrālā ass pozīcija [m]	2,28 / 2,46 / 2,64			
215/75 R 17,5 (133) dubults, šķērsbāze 1500 mm, centrālā ass pozīcija [m]	2,35 / 2,52 / 2,70			
215/75R17,5 (133) dubults [m]	2,36 / 2,54 / 2,72	2,37 / 2,55 / 2,73		
235/75R 17,5, dubults, šķērsbāze 1720 mm [m]			2,68 / 2,86 / 3,04	
435/50 R 19,5 [m]	2,51 / 2,69 / 2,87	2,52 / 2,70 / 2,88	2,80 / 2,98 / 3,16	
435/50 R 19,5 šķērsbāze 1500 mm, centrālā ass pozīcija [m]	2,49 / 2,67 / 2,85			
455/45R 22,5, šķērsbāze 1720 mm [m]			2,85 / 3,03 / 3,21	
Transportlīdzekļa augstums ar tandēma asi atkarībā no riepu izmēra				
10.0/75-15,3 TD šķērsbāze 1650 mm [m]		2,38 / 2,56 / 2,74		
400/60-15,5 (18 PR), šķērsbāze 1720 mm [m]		2,51 / 2,69 / 2,87	2,80 / 2,98 / 3,16	
435/50 R 19,5, šķērsbāze 1930 mm [m]			2,89 / 3,07 / 3,25	3,23 / 3,41 / 3,59
435/50 R 19,5 TD, šķērsbāze 1720 mm [m]		2,58 / 2,76 / 2,94	2,86 / 3,04 / 3,22	3,23 / 3,41 / 3,59

Verti-Mix Double tehnikas parametri



**Verti-Mix 3451 Triple**      **Verti-Mix 4501 Triple 38.0**  
**28.5 / 31.5 / 34.5 [m³]**      **/ 41.5 / 45.0 [m³]**

<b>Izmēri</b>		
Garums [m]	9,43	9,94
Platums ar konveijeru [m]	2,28	2,42
Platums ar izlādi vienā pusē [m]	2,38	2,52
Platums ar izlādi divās pusēs [m]	2,48	2,62
Riteņu ārējais platums [m]	2,17	2,36
Pagarinājuma augstums [m]	- / 0,18 / 0,36	- / 0,18 / 0,36
Garums ar priekšējo perpendikulāro konveijeru [m]	10,15	10,66
Izlādes augstums [m]	1,10	1,05
Jūgstieņa cilpas centra - ass viduslīnijas attālums [m]	5,86	6,00
Jūgstieņa cilpas centra - priekšējā perpendikulārā konveijera vidus ass attālums [m]	6,59	6,72
<b>Krāvnēsība</b>		
ar izlādi divās pusēs [kg]	10 874 / 10 987 / 11 100	13 258 / 13 379 / 13 500
ar perpendikulāro konveijeru [kg]	11 174 / 11 287 / 11 400	13 558 / 13 679 / 13 800
<b>Transportlīdzekļa bruto svars</b>		
Pieļaujamā slodze uz sakabes ierīci [kg]	2000	2000
Ass slodze [kg]	9000	8000
Tehniski pieļaujamais transportlīdzekļa bruto svars pie 15 km/h, tandēma ass [kg]	26000	-
Tehniski pieļaujamais transportlīdzekļa bruto svars pie 15 km/h, trīskāršā ass [kg]	38000	38000
Transportlīdzekļa bruto svars pie 25 km/h (StVZO), tandēma ass [kg]	20000	-
Transportlīdzekļa bruto svars pie 25 km/h (StVZO), trīskāršā ass [kg]	26000	26000
<b>Nepieciešamā piedziņas jauda ZS</b>		
ar pārnesumkārbu 12,8 / 23 apgr./min.	-	170 / 180 / 190
ar pārnesumkārbu 14,4 / 26 apgr./min.	140 / 150 / 160	-
ar pārnesumkārbu 16,7 / 30 apgr./min.	160 / 170 / 180	-
<b>Nepieciešamā piedziņas jauda kW</b>		
ar pārnesumkārbu 12,8 / 23 apgr./min.	-	125 / 132 / 139
ar pārnesumkārbu 14,4 / 26 apgr./min.	103 / 110 / 117	-
ar pārnesumkārbu 16,7 / 30 apgr./min.	117 / 125 / 132	-
<b>Ass</b>		
Šķērsbāze [mm]	1730	1800
Riteņu garenbāze [m]	1360	1360
<b>Konteiners</b>		
Konteinera sienas biezums [mm]	8	8
Pamata plāksnes biezums [mm]	20	20
Konteinera platuma iekšējais izmērs, ieskaitot pārplūdes apmali	7,48	8,09
<b>Transportlīdzekļa augstums ar tandēma asi atkarībā no riepu izmēra</b>		
435/50 R 19,5, šķērsbāze 1930 mm [m]	2,90 / 3,08 / 3,26	-
235/75 R 17,5 dubults [m]	2,78 / 2,96 / 3,14	-
455/45 R 22,5 [m]	2,96 / 3,14 / 3,32	-
<b>Transportlīdzekļa augstums ar trīskāršo asi atkarībā no riepu izmēra</b>		
235/75 R 17,5 dubults, šķērsbāze 1720 mm [m]	2,78 / 2,96 / 3,14	3,12 / 3,30 / 3,48
435/50 R 19,5 [m]	2,90 / 3,08 / 3,26	3,20 / 3,80 / 3,56
455/45 R 22,5, šķērsbāze 1720 mm [m]	2,96 / 3,14 / 3,32	3,26 / 3,44 / 3,62

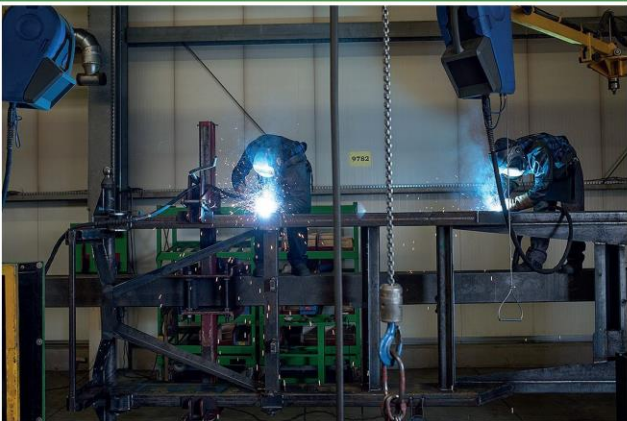

[www.strautmann.com](http://www.strautmann.com)

**B. Strautmann & Söhne GmbH u. Co. KG**



Bielefelder Straße 53 D-  
49196 Bad Laer, Vācija  
Tālrunis: +49(0)5424/802-0  
[info@strautmann.com](mailto:info@strautmann.com)  
[www.strautmann.com](http://www.strautmann.com)